

Gemeinsam Vater sein – gemeinsam wachsen

Ein Leitfaden für starke Väter
in der heutigen Zeit.

Vater sein: Eine weltweite Verantwortung

Egal ob in Afghanistan, Österreich oder anderswo – im Grunde wünschen sich alle Väter dasselbe.

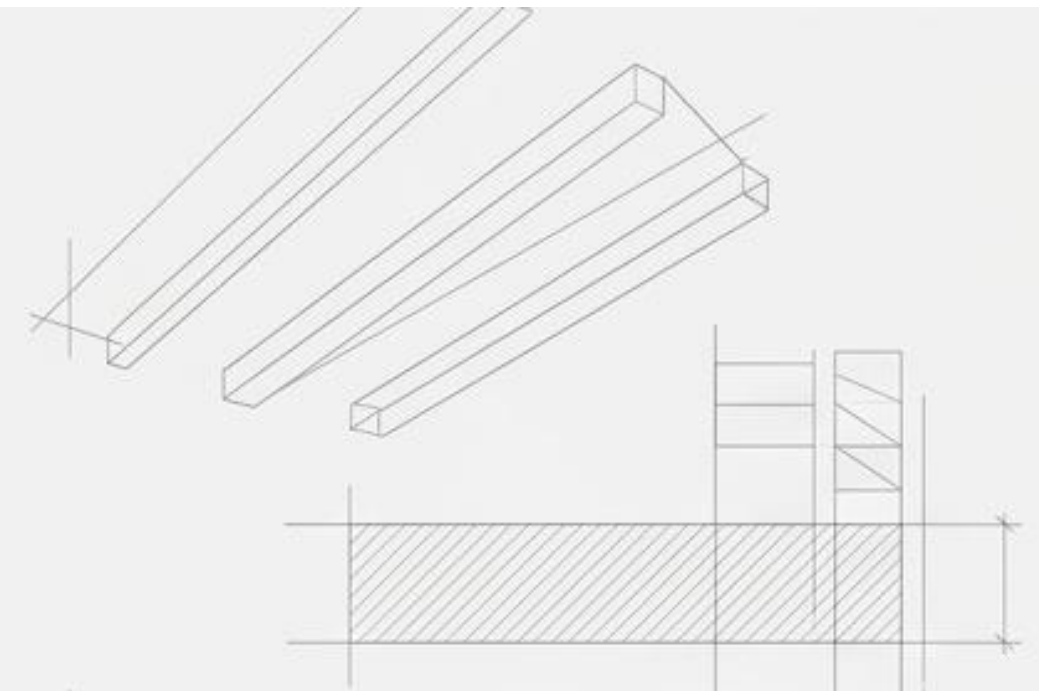

Der schützende Schatten

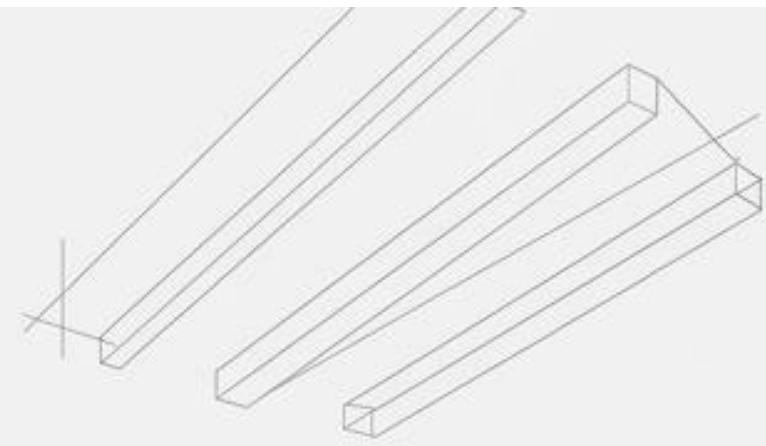

پدر سایه سر خانواده است

(Pedar sāye-ye sar-e khānevāde ast)

„Der Vater ist der schützende Schatten der Familie.“

Was bedeutet dieses Bild heute?

Ein guter Vater
gibt **Schutz.**

Ein guter Vater
gibt **Orientierung.**

Ein guter Vater
gibt **Sicherheit.**

Die Basis und das Spiegelbild

فرزند آینه پدر است (Farzand āyine-ye pedar ast)
„Das Kind ist der Spiegel seines Vaters.“

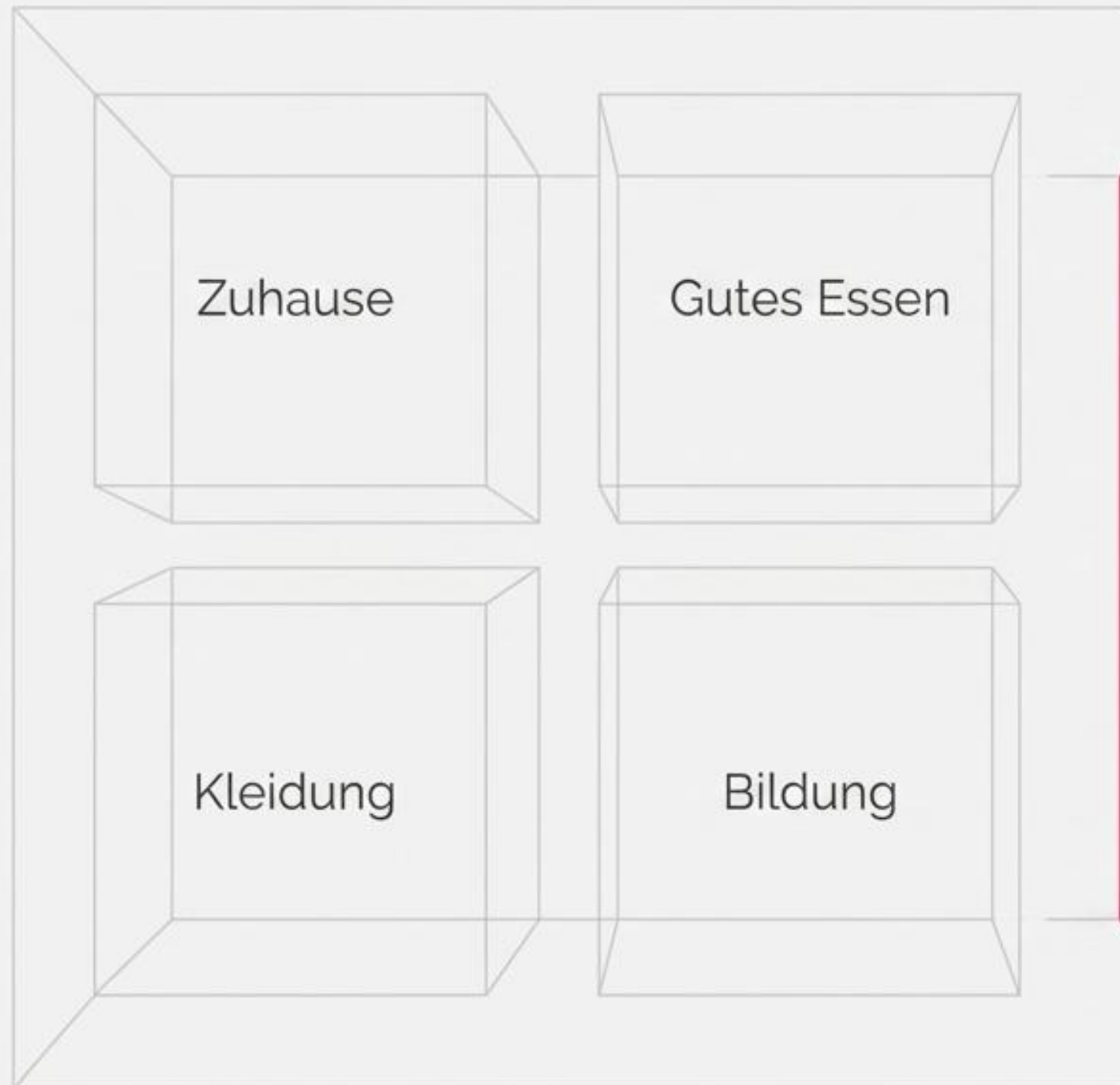

BEZIEHUNG.

- Kinder beobachten uns ständig.
- Sie lernen nicht nur aus unseren Worten, sondern aus unserem Verhalten.
- Die Botschaft: „Mein Vater interessiert sich für mich. Er ist für mich da.“

Wie sich die Vaterrolle entwickelt hat

FRÜHER (Traditioneller Fokus)

Aufgaben: Versorgen, Beschützen, Entscheiden.

Position: Der Vater steht oft vor dem Kind (als Schutzschild).

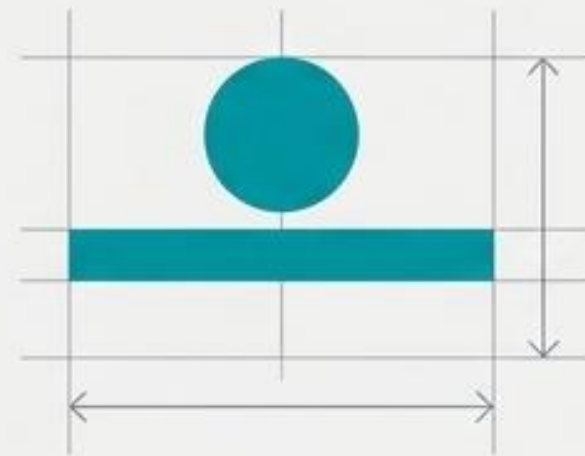

HEUTE (Erweiterter Fokus)

Aufgaben: Zeit verbringen, Zuhören, gemeinsames Lernen und Lachen.

Position: Der Vater geht häufiger neben dem Kind (als Begleiter).

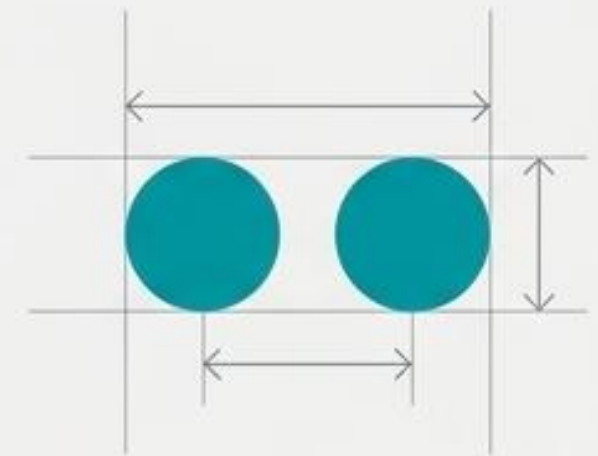

Die traditionellen Aufgaben bleiben wichtig, werden aber durch aktive Beziehungsarbeit ergänzt.

Die drei Bausteine guter Erziehung

1. Liebe: Vermittelt den Wert: „Ich werde geliebt. Ich gehöre dazu.“

3. Grenzen: Bieten Orientierung und Sicherheit. Klären, was erlaubt und gefährlich ist.



Warnung: Zu viel Freiheit ohne Grenzen = Verunsicherung.

2. Freiheit & Mitbestimmung: Erlaubt Fragen und eigene Ideen. Baut Selbstvertrauen und Verantwortung auf.



Warnung: Zu viele Grenzen ohne Beziehung = Ängstlichkeit.

Gesunde Balance.

Wahre Stärke zeigt sich in Emotionen

دل به دل راه دارد | „Von Herz zu Herz gibt es einen Weg.“

Alte Regel: „Ein Mann muss stark sein.“



Neue Erkenntnis: Gefühle zu zeigen ist kein Zeichen von Schwäche, sondern von Mut.

Kinder lernen über Beziehung, und Beziehung entsteht über Gefühle.

Ein Vater darf sagen:

„Ich bin stolz auf dich.“ „Ich habe mir Sorgen gemacht.“

„Ich freue mich mit dir.“ „Ich liebe dich.“

Zuhören – Eine besondere Form von Stärke

Kinder wünschen sich keinen perfekten Vater. Sie wünschen sich einen Vater, der zuhört.

Was es ist

- ✓ Blickkontakt halten
- ✓ Volle Aufmerksamkeit schenken

Was es blockiert

- ✗ Nicht sofort bewerten
- ✗ Nicht sofort Lösungen präsentieren

**Die richtigen Worte: Manchmal reicht ein Satz.
„Erzähl mir mehr darüber.“ oder „Wie hast du dich dabei gefühlt?“**

Gewaltfreie Erziehung in Österreich

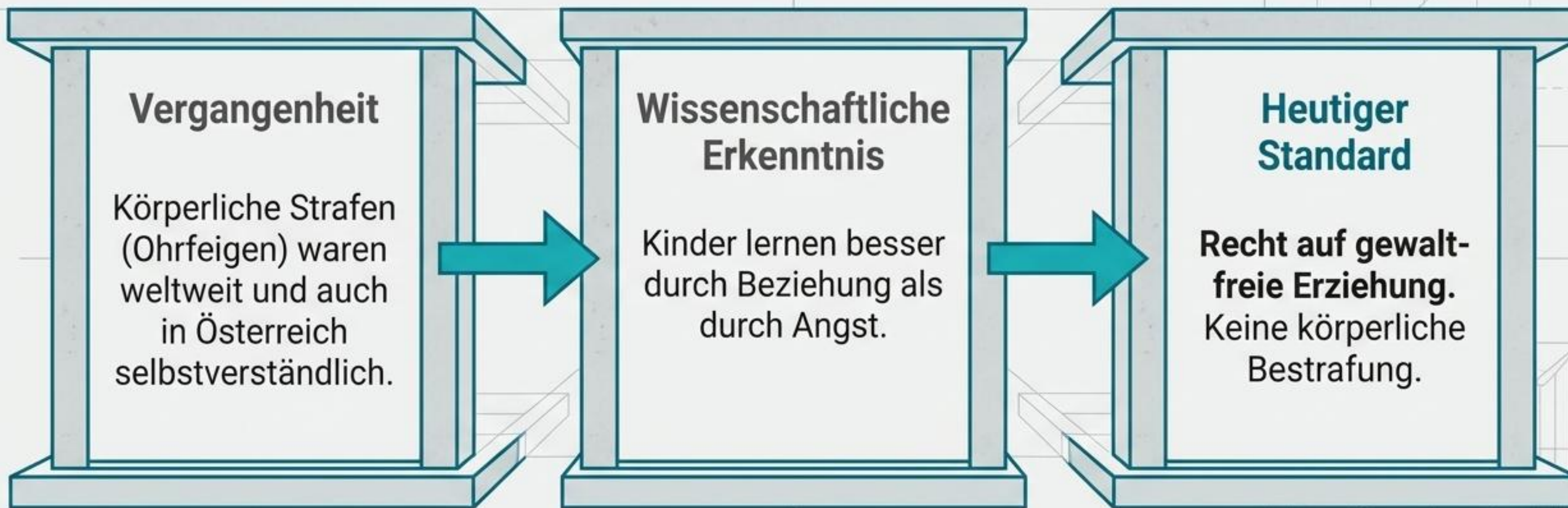

Der Gedanke dahinter ist NICHT: „Eltern sind schlecht.“
Der Gedanke ist: Kinder sollen mit Respekt behandelt werden.

Gewaltfrei bedeutet nicht grenzenlos

DAS MISSVERSTÄNDNIS

„Kinder dürfen alles.“

Erziehung ohne
Regeln.

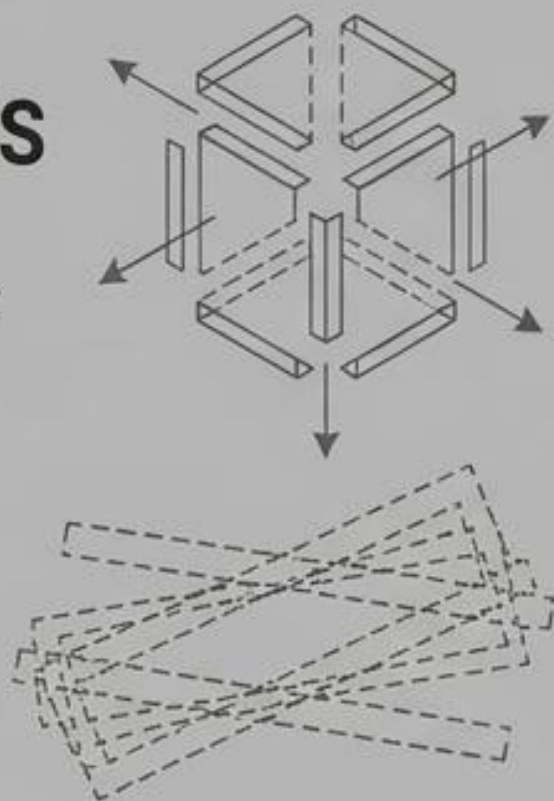

DIE REALITÄT

Kinder brauchen
Regeln und
Orientierung.

Kinder brauchen
Erwachsene, die
Verantwortung
übernehmen.



Der Unterschied liegt im Wie: Grenzen werden nicht durch Angst oder Gewalt gesetzt, sondern durch Klarheit und Respekt.

Was Kinder wirklich in Erinnerung behalten

Kinder erinnern sich selten an genaue Regeln.
Sie erinnern sich selten an lange Erklärungen.

**Sie merken sich Gefühle
oft ein Leben lang.**

Die wichtigste Frage ist also nicht nur: „Was habe ich meinem Kind gesagt?“
sondern: „Wie hat sich mein Kind bei mir gefühlt?“

Der Berg und der Schatten

با مهربانی می توان کوه را جابه جا کرد

„Mit Freundlichkeit kann man sogar einen Berg versetzen.“

- Ein Schatten schützt und gibt Sicherheit. Manchmal steht er vor dem Kind, manchmal geht er daneben.
- Kinder brauchen keine perfekten Väter. Sie brauchen Väter, die da sind.
- Zeigen Sie Ihrem Kind: „Du bist wichtig für mich.“

Danke für Ihre Aufmerksamkeit!

„Geht es uns Eltern gut — geht es unseren Kindern gut.“

Wir bitten um Ihr Feedback!

Veranstaltung: Hand in Hand
Referentin: Veronika Lippert

Scannen Sie den QR-Code, um uns Ihre
Rückmeldung zu geben.



Wir sind für Sie da:

Telefon: +43 699 14290831

Mail: office@elternwerkstatt.at

Web: www.elternwerkstatt.at

Ort: Wolfganggasse 30/1A, 1120 Wien

**Vielen Dank für Ihre Zeit
und Ihr Engagement.**

Alles Gute zum Vatertag!

روز پدر مبارک

Elternwerkstatt®

Elternwerkstatt - Ihr Partner in Erziehungsfragen